



Hærens Materielkommando
Typegodkendelse af motorkøretøjer
STANDARDGODKENDELSE

Nr.: TY- 6025-1-15/1

Dato: MAJ 1980 Udgave: 2

Side 1 af 2 sider

Hermed 1 bilag

2330-22-114-1108 Hummeltofte, H-100, 1-2, påhængsvogn,
last

(HUMM, H-100, 1-2, PHVG, LVG)

NORMLNR : 708240
NORMLNR/BET: PHVG 1T
UDD. VEDT. : HUMM, H-100, PHVG
BROKLASSE : Ingen, se pkt. 1

I tilslutning til chassisgodkendelsen typegodkendes ovennævnte køretøjstype som PÅHÆNGSVOGN 0₂.

Køreren skal være kendt med nedenstående punkt 1 til 3.

1. Særlige bemærkninger eller forbehold.

Som trækraft må anvendes

Motordrevet køretøj med en tilladt totalvægt større end 3500 kg og med en prods kroghøjde på 750 mm ± 150 mm, herunder landbrugstraktor uanset vægt. Vedrørende kombinationsbroklasser henvises til Ingeniørtekniske Oplysninger om militære køretøjsskasser.

Det trækkende køretøj skal ikke være forsynet med skilt "PÅHÆNG".

Prodsøje højde i vandret stilling : 750 mm

HMAK har dispenseret fra kravet om kæde eller wire til det trækkende køretøj.

2. Belastningstal.

	Prodstryk	Aksel	Total
Egenvægt	50 kg	600 kg	650 kg
Vægt køreklar	50 kg	600 kg	650 kg
Nyttelast på banet vej/uden for banet vej	1050/1050 kg		
Transportvægt	650 kg		
Transport af personel på køretøjet er forbudt			

3. Hjul. (bemærk ændrede dæktryk)

	lbf/in ²	kp/cm ²	bar
Dæktryk, aksel	58	4,1	4

4. Hoveddimensioner.

Aksel-forkant køretøj	2380 mm	Prodsøje-aksel	2300 mm
Aksel-bagkant køretøj	1120 mm	Ladlængde, indvendig	2500 mm
Største længde	3500 mm	Ladbredde, indvendig	1200 mm
Største bredde	1800 mm	Sidefjælshøjde	500 mm
Største højde med ruf	1600 mm	Frihøjde under ruf	820 mm
Største højde uden ruf	1150 mm	Frakørselsvinkel	35°

5. EL-anlæg.

Køretøjets spænding	: 6, 12 eller 24V (EL-pærer udskiftes ved spændings-skifte)
Akkumulator	: Ingen
Hovedafbryder	: Ingen
Positionslygter	: Ingen
Markeringslygter, for	: Ingen
Baglygter	: 2 stk, 5W, NATO-lygter } Kan også godkendes uden Er- 2 stk, 5W, Ermaxlygter } maxlygter (ved kombineret
Markeringslygter, bag	: Ingen stop og blink)
Stoplygter	: 2 el. 4 stk, 20W, i baglygter
Nr.pladelygte	: 1 stk, 5W, NATO-nr.pladelygte
Refleks	: 2 stk, for; 2 stk på hver side 2 stk på køretøjets bagende
Retningsviserblinklygter	: 1 stk, 15/20W, bag, separat lygte. Kan også god- kendes med kombineret stop- og blinklys Sideblink kombineret med bagblink
Stik	: 1 stk, 12-polet

5. EL-anlæg. (fortsat)

Mørkl.baglygter : 2 stk, 5W
Mørkl.stoplygter : 1 stk, 5W, i venstre mørklægningsbaglygte

6. Karrosseri m.v.

Type : Ladkasse med faste sider, rufstativ og presenning
1 stk støtteben, for
1 stk støtteben, bag

7. Annullering af bestemmelser.

Nærværende standardgodkendelse erstatter TY-6025-1-15/1 af FEB 1979, der tilintetgøres.

EB

S.H. AUDING
Oberstløjtnant
Chef for Motorteknisk Afdeling

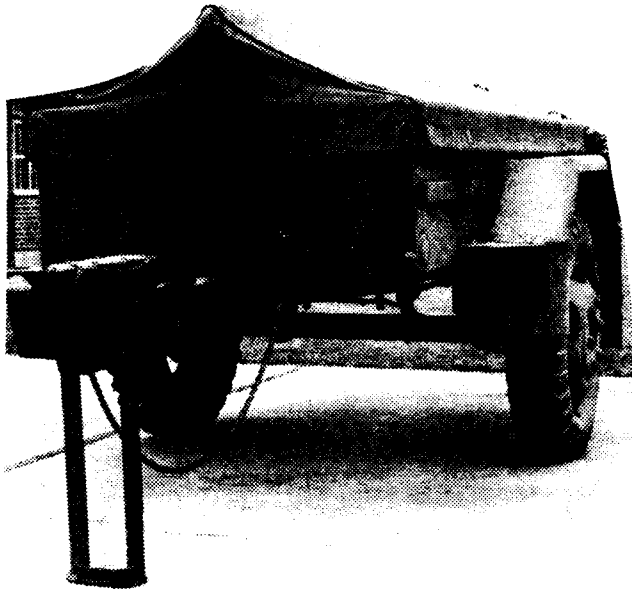

HUMM, H-100, 1-2, PHVG, LVG
Set skråt forfra, venstre side

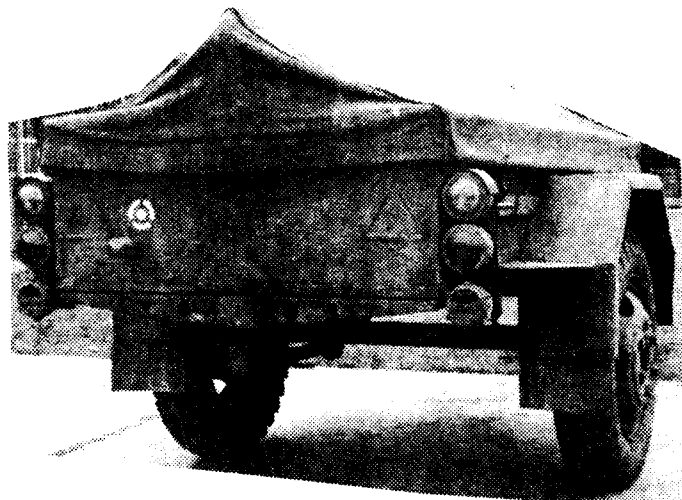

HUMM, H-100, 1-2, PHVG, LVG
Set skråt bagfra, højre side

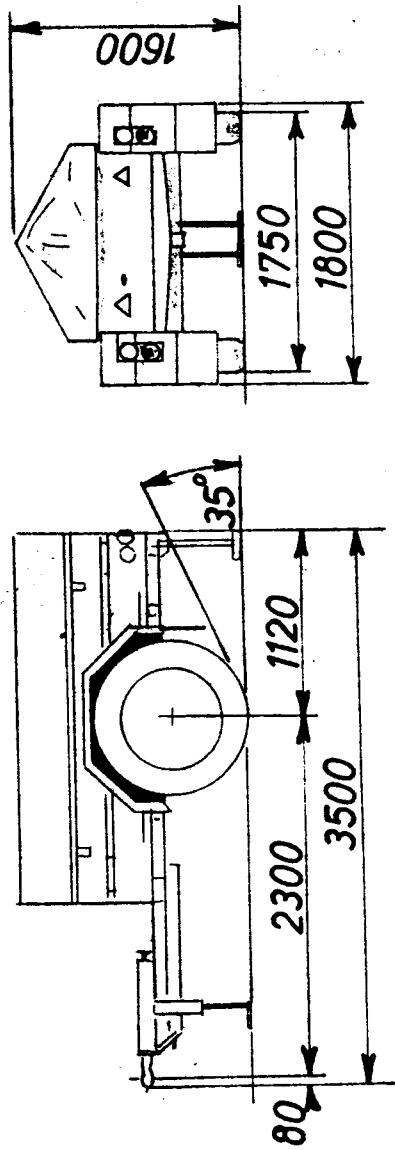

HUMM, H-100, 1-2, PHVG, LVG
Målskitse