



Hærens Materielkommando
Typegodkendelse af motorkøretøjer
STANDARDGODKENDELSE

Nr.: TY- 6030-1-15/1

Dato: JUL 1988 Udgave: 3

Side 1 af 2 sider

Hermed 1 bilag

2330-22-114-1105 Høj, H-75, 1-2, 2t påhængsvogn

(HØJ, H-75, 1-2, PHVG, LVG)

NORMLNR : 708122

NORMNAVN : PHVG 3/4 T

UDD. VEDT. : HØJ, H75, PHVG

BROKLASSE : Ingen

I tilslutning til chassisgodkendelsen typegodkendes ovennævnte køretøjstype som PÅHÆNGSVOGN 0.

Køreren skal være kendt med nedenstående punkt 1 til 3.

1. Særlige bemærkninger eller forbehold.

Som trækraft må benyttes

DODGE, M37, 4x4,

DODGE, T236, 4x4,

DODGE, WC51/52/56, 4x4,

DODGE, W300M, 4x4,

LARO, 88, 4x4, MERC, 240GD, MAN, 8136FAE,

LARO, 109, 4x4, MERC, 1213, 4x2, MAGI, 90M6FL, 4x2.

Det trækkende køretøj skal ikke være forsynet med skilt "PÅHÆNG".

HMAK har dispenseret fra kravet om wire eller kæde til det trækkende køretøj.

2. Belastningstal. (till. totalvægt 1250 kg)

	Prodstryk	Aksel	Total
Egenvægt	60 kg	440 kg	500 kg
Vægt køreklar	60 kg	440 kg	500 kg
Nyttelast	750 kg		
Transportvægt	500 kg		
Transport af personel på køretøjet er forbudt			

3. Hjul.

	lbf/in ²	kp/cm ²	bar
Dæktryk, aksel.	57	4	3,9

4. Hoveddimensioner.

Aksel-forkant køretøj	1950 mm	Prodsøje-aksel	1875 mm
Aksel-bagkant køretøj	1010 mm	Ladlængde, indvendig	1800 mm
Største længde	2960 mm	Ladbredde, indvendig	1300 mm
Største bredde	1905 mm	Ladbundens højde over jord	610 mm
Største højde med ruf	1450 mm	Sidefjælshøjde	500 mm
Største højde uden ruf	1110 mm	Frihøjde under ruf	810 mm
Frakørselsvinkel	40°		

5. EL-anlæg.

Køretøjets spænding	: 6, 12 eller 24V
Akkumulator	: Ingen
Hovedafbryder	: Ingen
Positionslygter	: Ingen
Baglygter	: 2 stk, 5W, NATO-lygter 2 stk, 5W, separate lygter
Stoplygter	: 4 stk, 20W, i baglygter
Nr. pladelygte	: 1 stk, 5W
Refleks, siden	: 2 stk på hver side
Refleks, for	: 2 stk
Refleks, bag	: 2 stk
Sideblink	: Ingen
Bagblink	: 2 stk, 15W (6 og 12V) eller 20W (24V), separate lygter
Stik	: 1 stk, 12-polet
Mørkl. baglygter	: 2 stk, 5W
Mørkl. stoplygter	: 1 stk, 5W, i venstre mørklægningsbaglygte

6. Karrosseri m.v.

Type : Ladkasse med rufstativ og presenning
Håndbøjle i 5/8 in rundjern på begge sider af centralstamme
Langsgående presenningsbøjle i 30 mm rør, 1 stk. Frihøjde over
kassebund: 310 mm

7. Annullering af bestemmelser.

Nærværende standardgodkendelse erstatter TY-6030-1-15/1 (2. udg.) af JUN 1986, der tilintetgøres.

E B

B.H. CHRISTENSEN
oberstløjtnant
Chef for Motortechnisk Afdeling

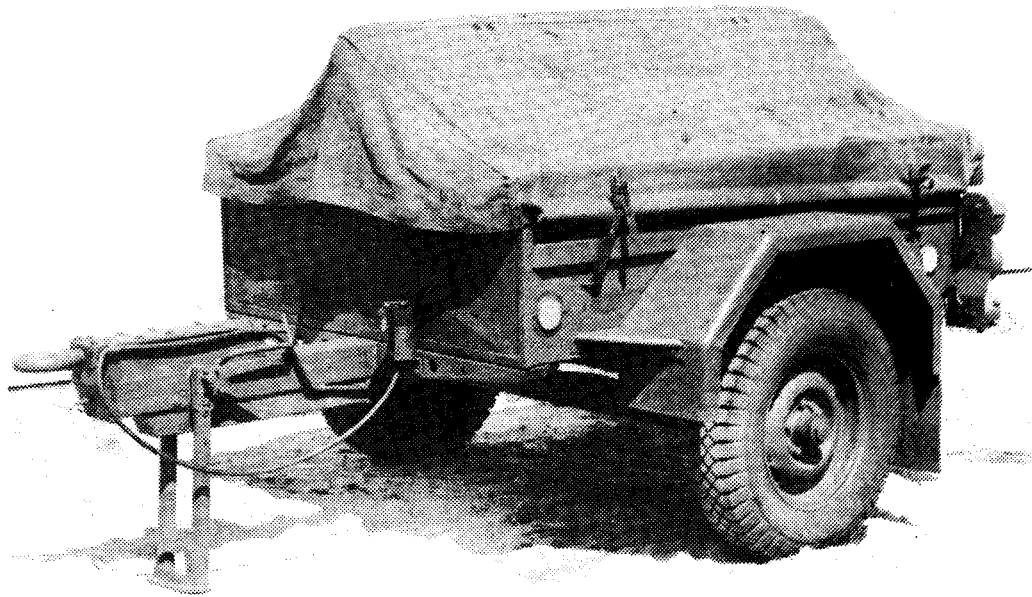

HØJ, H-75, 1-2, PHVG, LVG
Set skråt forfra, venstre side

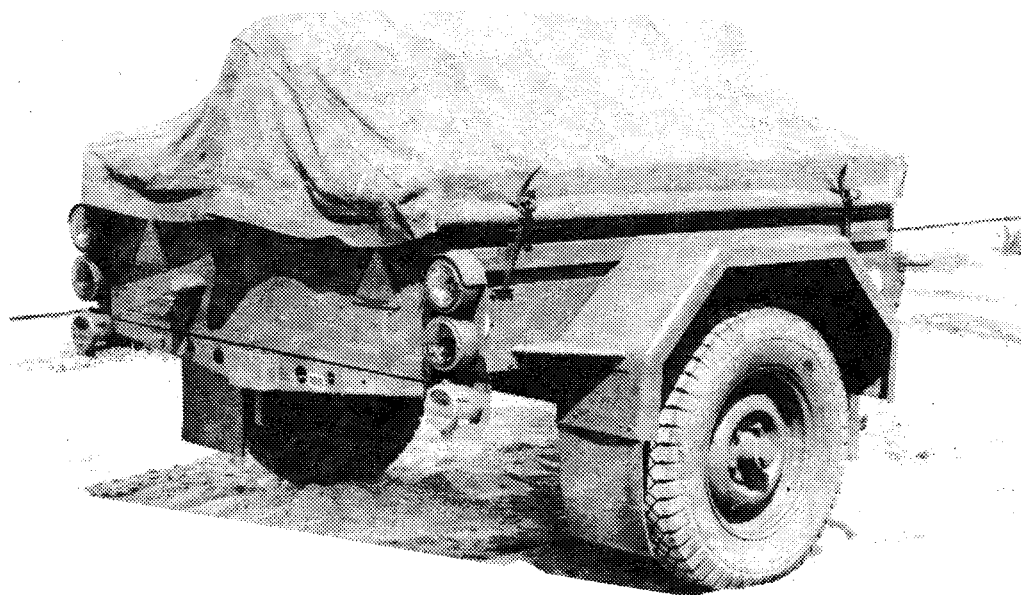

HØJ, H-75, 1-2, PHVG, LVG
Set skråt bagfra, højre side

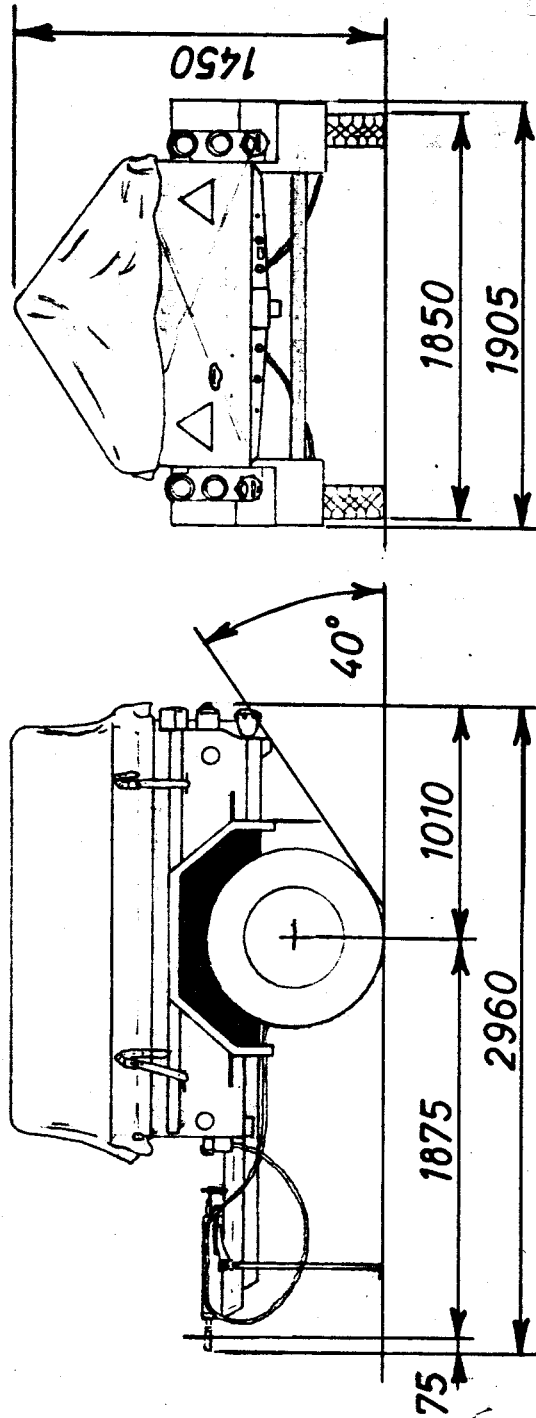

HØJ, H-75, 1#2, PHVG, LVG
Målskitse